

## Bague-hublot Metaglas

### Type 76 LBS

Date: 03.2001

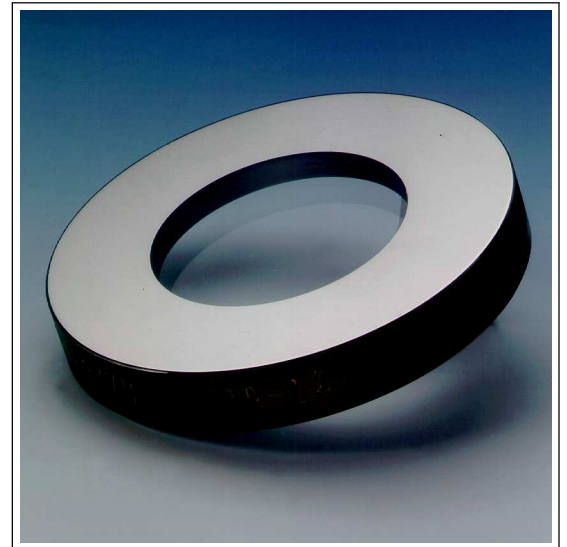
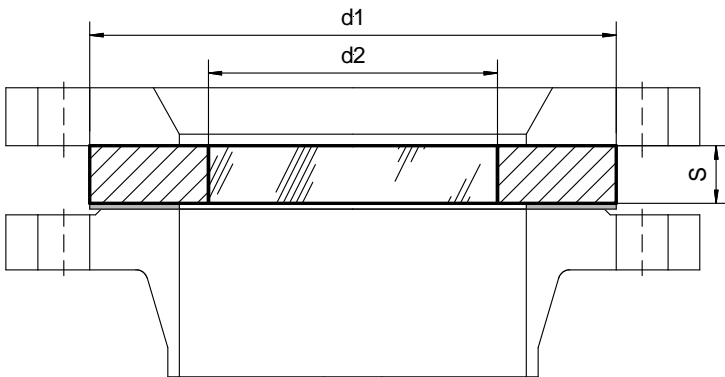

Anneau Metaglas

#### Pour:

- Hublot suivant DIN 28121
- Utilisation dans l'industrie chimique
- Adaptée pour brides ANSI

#### Avantages:

- Sécurité absolue
- Assemblage facile
- haute longévité

#### Agrément:

- TÜV
- Factory Mutual Approval
- Sigle d'usine
- DIN 7079
- EEx industries.

#### Norme de construction:

- Suivant norme DIN/EN/ISO9001 97/23/EG 02/98, Modul H/H1
- Suivant AD Merkblatt W0/TRD 100 et DIN 7079
- Matière suivant norme DIN/EN
- Verre au silicate de bore suivant DIN 7080
- DIN 7079

#### Certificat matière:

- suivant EN 10204 - 3.1B

#### Condition de service:

- Pression: 150-300lbs, autre pression sur demande
- Température: voir Tableau

Matière anneau	Température de service
Acier (1.0570)	-10°C to +300°C
Duplex (1.4462)	-30°C to +280°C
Hastelloy C-22 (2.4602)	-60°C to +300°C
Hastelloy C-4 (2.4610)	-60°C to +300°C

DN	Pression de service					
	150 lbs			300 lbs		
	d1	d2	S	d1	d2	S
1/2"	70	30	10	70	30	15
1"1/2	82	40	12	82	40	15
1"3/4	92	45	15	92	45	20
2"	107	50	15	107	50	20
2"1/2	127	70	15	127	70	25
3"	142	75	20	142	75	25
4"	162	80	20	162	80	25
5"	192	100	20	192	100	30
6"	218	100	25			
8"	273	120	30			